

DEELNEMERS REGLEMENT

TrekkerTrek Familiedag

Goeree-Overflakkee



Document:	Deelnemersreglement 2023
Versie:	A



Terrein

Het terrein is toegankelijk vanaf 7:00 uur en deelnemers dienen vóór 12:00 uur aanwezig te zijn. Daarna is de toegang tot het terrein dicht voor tractoren en kan er niet meer deelgenomen worden. Tractoren tot en met 7.500 kg mogen deelnemen aan de proeftrek.

Gaarne de gehele dag op volgorde van startnummer en klasse gaan wegen en proef- of dan wel wedstrijdtrekken. Indien je niet op tijd bent dan is je proef/wedstrijdtek voorbij. De deelname aan trekkertrek is volledig op eigen risico!

1. De deelnemer:

- 1.1. Die dit reglement niet naleeft, kan uitgesloten worden van deelneming of **gediskwalificeerd** worden;
- 1.2. Bij aankomst één deelnemer per tractor toegestaan. Overige passagiers betalen de normale entreeprijs voor een zaterdagticket;
- 1.3. Na aankomst mag de tractor het terrein niet vóór 15:00 uur verlaten. Na vertrek is het niet meer toegestaan met de tractor het terrein te betreden. Dus eenmaal eraf is niet meer erop;
- 1.4. Moet een geldig T Rijbewijs hebben of tenminste 18 jaar en in het bezit van een B rijbewijs zijn, behaald voor 1 juli 2015;
- 1.5. Mag tijdens de wedstrijd niet onder invloed van verdovende middelen of alcoholische drank zijn;
- 1.6. Die niet hoeft te trekken of hiervoor niet opgesteld staat, mag zich niet binnen de baanafzetting begeven;
- 1.7. Startnummers moet aan beide zijden en **voorzijde** duidelijk zichtbaar zijn;
- 1.8. Vrijwaart de organisatie van alle schade en aansprakelijkheid, die het gevolg zijn van deelname aan de wedstrijd;
- 1.9. Is zelf aansprakelijk voor eventuele verontreinigingen (olie, brandstof) op en bij het wedstrijd terrein en moeten door de deelnemer zelf opgeruimd worden;
- 1.10. Die te laat aan de start verschijnt, mag geen trekpoging meer doen in de betreffende klasse;
- 1.11. Op het terrein moet op een verantwoordelijke manier en niet harder dan 5 km/h gereden worden;
- 1.12. Alleen deelnemende tractoren mogen zich op het terrein begeven, alle andere motorische voertuigen (o.a. quad, mini bike, scooter enz.) zijn niet toegestaan;
- 1.13. Eigen consumpties zijn niet toegestaan.



2. De trekpoging:

- 2.1. Moet met een strakgetrokken aankoppeling beginnen, rukken is niet toegestaan;
- 2.2. Mag pas gestart worden wanneer de beide groene vlaggen gegeven zijn;
- 2.3. Die binnen 20 meter stopt of wordt gestopt, mag 1 keer overgedaan worden, dan wordt er niets aan de baan gedaan;
- 2.4. Mag niet onderbroken worden door mechanisch schakelen;
- 2.5. Moet gestopt worden als er afgevlagd wordt, doorrijden heeft **diskwalificatie** tot gevolg;
- 2.6. Wordt afgevlagd wanneer de trekker buiten de wedstrijd baan komt.

3. De tractor:

- 3.1. In de standaard klasse moet zijn voorzien van een standaard motorblok;
- 3.2. Mag niet voorzien zijn van banden met stalen kammen, kettingen en niet zijn opgesneden (of iets dergelijks);
- 3.3. Mag niet voorzien zijn van dubbellucht;
- 3.4. Mag ballastgewichten hebben, mits deze:
 - 3.4.1. Vast aan de tractor bevestigd zijn, verlies tijdens de trek heeft **diskwalificatie** tot gevolg;
 - 3.4.2. Niet achter de achterwielen uitsteken en uitsluitend ballast gewichten.
 - 3.4.3. Werktuigen als ballast zijn niet toegestaan;
 - 3.4.4. Een ruimte van minimaal 30 cm hoog en 15cm breed recht boven de trekhaak vrijlaten;
- 3.5. Mag niet voorzien zijn van (injectie of toevoegingen van) andere brandstof dan diesel;
- 3.6. Moet een degelijke veiligheidsbeugel of veiligheidscabine hebben;
- 3.7. De eigenaar is aansprakelijk voor eventuele schade aan zichzelf, derden of materiële zaken. Kijk op www.tractorpulling.nl links onder bij: "tractor verzekeren" wat de mogelijkheden zijn voor een deugdelijke verzekering die geldt met trekker trek;

- 3.8. De trekker mag slechts in 1 klasse deelnemen, met uitzondering van de damesklassen en trekkersprint. Er mag maar 1 deelnemer met dezelfde trekker deelnemen.
1 deelnemer mag wel met verschillende tractoren in verschillende klassen deelnemen;
- 3.9. In de klassen 3.500 kg tot en met 7.500 kg moet de vierwielaandrijving uitgeschakeld zijn;
- 3.10. Vanaf de klassen 8.500 kg en 'meer' mag de vierwielaandrijving ingeschakeld zijn;
- 3.11. Moet voorzien zijn van steigerbegrenzer tot en met de klasse 5.500 kg of een degelijk geblokkeerde hefinrichting; Geen blokkering is geen deelname. De jury controleert hier streng op.

Mogelijke steigerbegrenzer (figuur 1)

De voetjes moeten 10 cm bij 15 cm zijn, moeten minimaal 50 cm uit elkaar zitten maximaal 25 cm van de grond zitten en minimaal 20 cm achter de band uitsteken.

Er mag absoluut geen verbinding tussen de kogels zitten (b.v.: krentenbrood/gatenbalk).

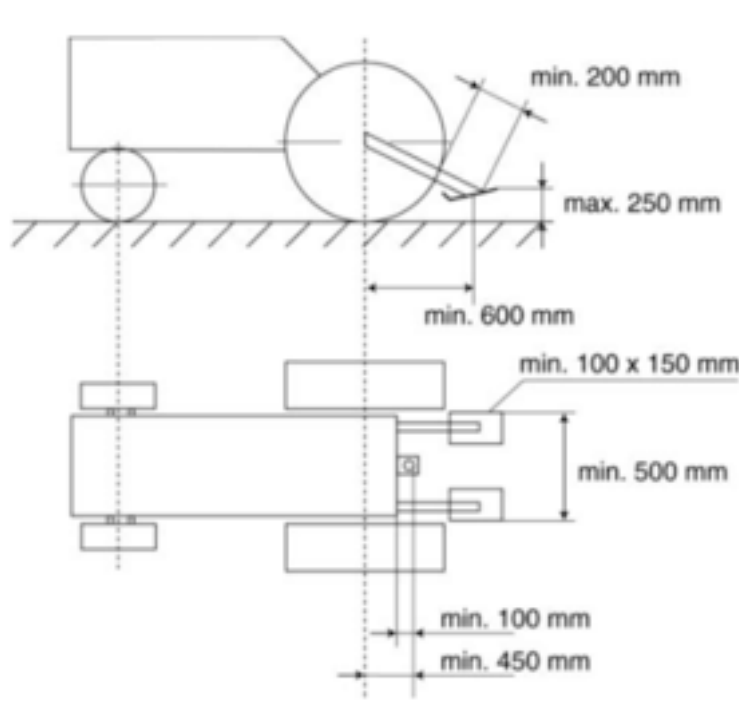

Figuur 1 : Steigerbegrenzer

4. De landbouwklasse

- 4.1. Moet standaard landbouw- of fabriekstractor zijn, het hefdeksel moet aanwezig zijn;
- 4.2. Moet een standaard brandstoftoevoer hebben;
- 4.3. Mag geen hoger toerental maken dan 3.000 omwenteling/min;
- 4.4. Moet een degelijke trekhaak hebben en mag niet achter de achterwielen uitsteken;
- 4.5. Een aankoppelhoogte van maximaal 60 cm (figuur 2);
 - 4.5.1 De meting wordt uitgevoerd bij middenstand van de voorasvering.
 - 4.5.2 Indien de tractor is voorzien van een luchtdrukwisselsysteem, mag de spanning na het met meten niet meer gewijzigd worden.

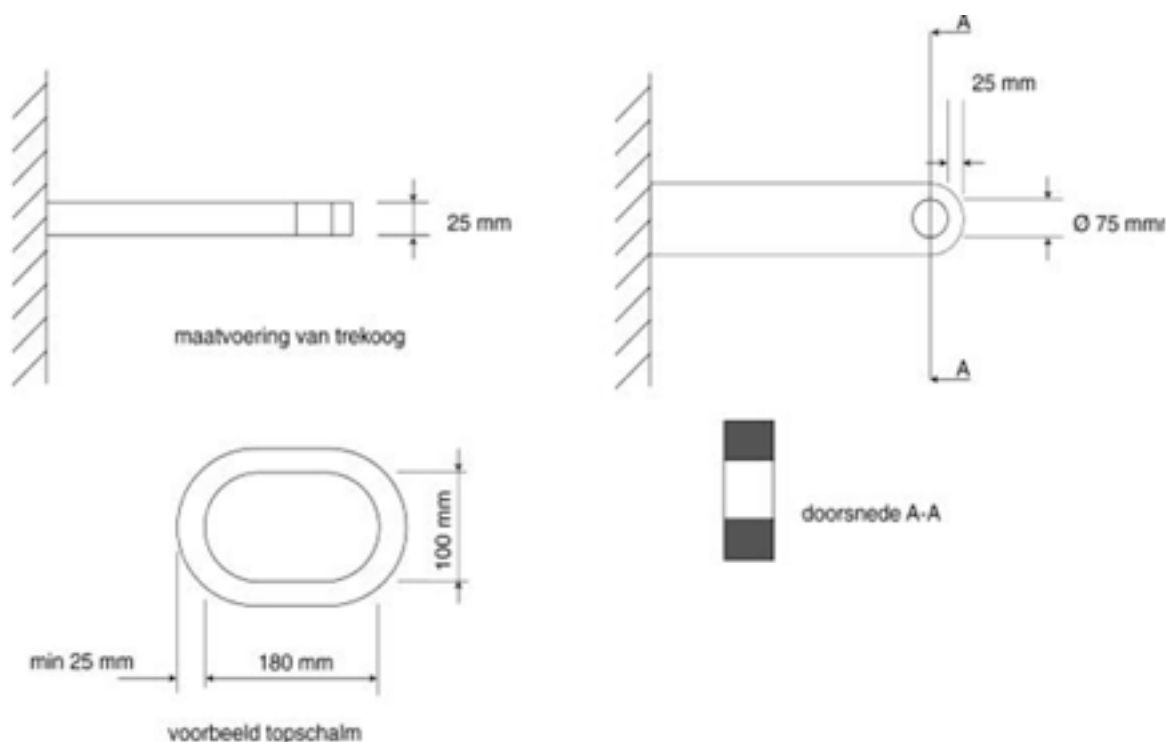

Figuur 2 : Trekhaak

- 4.6. Een voor trekkertrek opgebouwde turbo is niet toegestaan in de standaard landbouwklasse, in de boerensport klasse is dit vrijgesteld (uitzondering in overleg met de commissie);



- 4.7. Het wegen geschied inclusief de bestuurder, indien niet aan het max. gewicht wordt voldaan dan geldt **diskwalificatie**. Er kan niet meer gewijzigd worden in een andere klasse!!!;
- 4.8. In de Landbouwklasse zijn **geen** rupsvoertuigen of andere niet agrarische voertuigen toegestaan. Bij uitzondering van de 18.000 kg klasse
- 4.9. De jury is ten alle tijden bevoegd om beslissingen te nemen met betrekking tot de wedstrijd.

5. De Boerensport klasse

- 5.1 Een voor trekkertrek opgebouwde turbo is toegestaan;
- 5.2 De aandrijflijn bestaande uit motor, koppelingshuis, versnellingsbak en achterbrug, moet aan elkaar passen zonder tussenplaten, flenzen of aangelaste delen;
- 5.3 Inlaatspruitstuk en brandstofpomp zijn vrij;
- 5.4 Een intercooler is toegestaan;
- 5.5 De brandstof moet diesel zijn;
- 5.6 Brandstofleidingen mogen onderling niet vast verbonden zijn;
- 5.7 In de boerensport klasse moet de vierwielaandrijving uitgeschakeld zijn, met uitzondering van de 8.500 kg.

6 Extra reglement 18ton klasse

- 6.1 In deze klasse mag er tot maximaal 18.000 kg deelgenomen worden;
- 6.2 Rupsvoertuigen zijn toegestaan.

7 4x4 klasse

- 7.1 Voor de deelnemer gelden dezelfde regels als voor de tractordeelnemers, echter moet deze persoon wel in bezit zijn van een geldig B-rijbewijs;
- 7.2 De auto dient een standaard fabrieksauto te zijn;
- 7.3 De auto moet WA verzekerd zijn;



7.3 Er mag alleen aan de standaard trekhaak worden aangekoppeld.

8 Sprintklasse

- 8.1 Deelname met tractoren voorzien van een variabele (cvt/vario) transmissie is niet toegestaan
- 8.2 Voorwielaandrijving dient te zijn uitgeschakeld.
- 8.3 Het is toegestaan om maximaal één keer op en één keer terug te schakelen met powershift of dualpower. Handmatig schakelen (met gebruik van koppeling) is niet toegestaan.
- 8.4 De snelste Full Pull wint de wedstrijd, hierbij wordt uitgegaan van de snelste trekpoging van de deelnemer.